

## STRING BOX CC – OUROLUX

### 3 STRING – 1 SAÍDA – 1000V

QUADRO DE PROTEÇÃO

COMPOSIÇÃO DO QUADRO DE PROTEÇÃO CC

#### LADO CC:

- Protetores de surto (DPS) para proteção contra descargas atmosféricas
- Fusíveis de proteção em CC (polo positivo e negativo)
- Caixa com grau de proteção IP65

DIMENSÕES: 305 X 196 X 98 MM

(L X A X P)

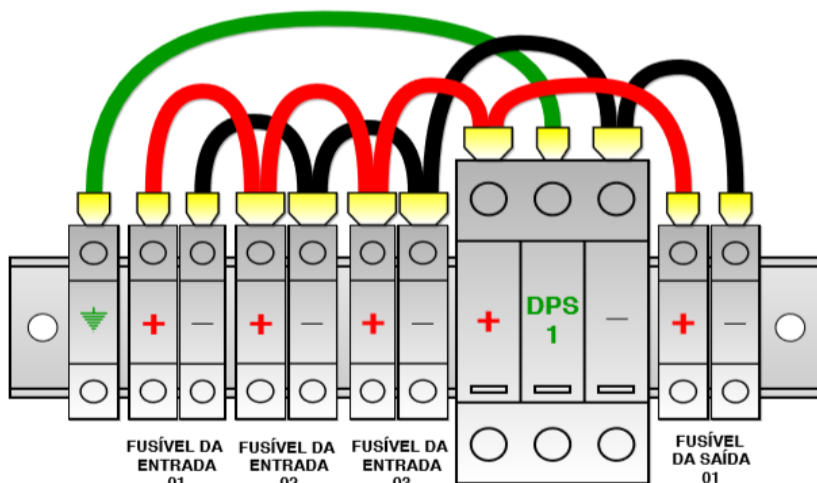

- 01 CAIXA STRING BOX
- 01 DPS TRIPOLAR -1000V
- 01 BORNE DE ATERRAMENTO
- 06 FUSÍVEIS SOLARES
- 02 BORNES DE CONEXÃO
- 06 TERMINAIS SIMPLES
- 06 TERMINAIS DUPLOS

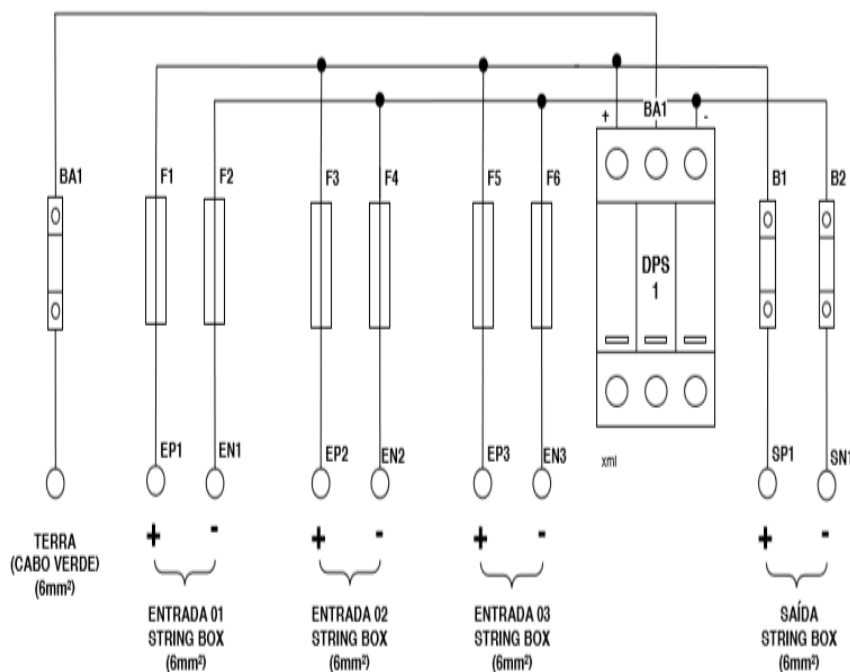

- F1,F2,,F3 = FUSÍVEIS – 15A CC
- F4,F5,F6 = FUSÍVEIS – 15<sup>a</sup> - CC
- BA1 = BARRAMENTO DE TERRA
- B1/B2 = BORNE DE CONEXÃO
- DPS1 = DISPOSITIVO DE PROTEÇÃO
- EP1,EP2,EP3 = ENTRADA POSITIVA DAS STRINGS
- EN1,EN2,EN3 = ENTRADA NEGATIVA DAS STRINGS
- SP1 = SAÍDA POSITIVA DAS STRINGS
- SN1 = SAÍDA NEGATIVA DAS STRINGS